

# OneWrap

für Einsteiger

## Halbautomatische Stretchwickelmaschine

OneWrap ist eine halbautomatische Maschine zum Umwickeln von Ladeeinheiten mit Stretchfolie. Sie bietet vielseitige Möglichkeiten; im Einstiegsbereich und bis hin zu mittleren Anforderungen. Vom Folienschlitten mit einfacher mechanischer Bremse bis hin zur motorisierten Pre-Stretch-Version: OneWrap bietet die richtige Lösung für die meisten gängigen Anforderungen.

- **Safety First** - OneWrap besitzt standardmäßig mehrere Sicherheitsfunktionen
- **Weniger Folienverbrauch** - mit motorisiertem PreStretch-System & individueller Anlegespannung
- **Verbesserte Leistung** - dank individuell anpassbarer Einstellungen
- **Stabile Konstruktion** - 2,4 t Tragkraft; weniger Wartungsaufwand und geringe Betriebskosten
- **Flexibilität** - Maschine mit Gabelstapler leicht zu versetzen (auch nach der Installation)
- **Easy-to-use** - dank dem einfachen Bedienkonzeptes
- **Modulares System** - für Ihren individuellen Bedarf
- **Einfache Installation** - Lieferung mit bereits montierter Säule
- **CE-konform** - entwickelt und produziert in Italien gemäß EU-Sicherheitsstandards

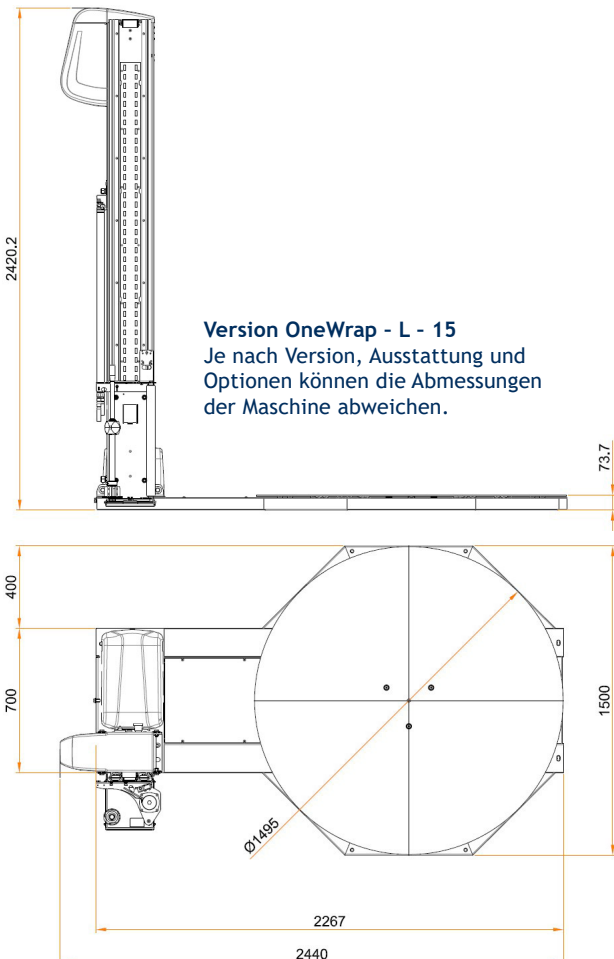

### Bedienung



- Benutzerfreundliche Symbole und Auswahl zur schnellen Einstellung der Parameter
- 10 individuelle Programme
- Halbautom- und manueller Arbeitsmodus
- Individuelle Geschwindigkeiten für Auf- und Abwärtsbewegung des Folienschlittens
- Getrennte Einstellung für die Anzahl der Kopf- und Fußwicklungen
- Notaus-Schalter gemäß den geltenden Vorschriften und Richtlinien

PAUL HILDEBRANDT AG

Lise-Meitner-Straße 1  
24558 Henstedt-Ulzburg  
Tel.: 04193 - 994 - 5  
henstedt-ulzburg@hildebrandt.de

Hildebrandt.de



 **Hildebrandt**  
Packende Welten

Angebot freibleibend. Lieferung frei Haus ab einem Auftragswert von 400,00 € netto. Unter diesem Betrag berechnen wir pauschal 40,00 € netto Mindermengenzuschlag. Zwischenverkauf vorbehalten. Alle Preise verstehen sich zzgl. MwSt. Es gelten die Allgemeinen Geschäftsbedingungen der Paul Hildebrandt AG, jederzeit einsehbar unter Hildebrandt.de.

| Folienschlitten Typ   | LP  | SM                       | FM                        | M                                       | EM                                       |
|---|---|--------------------------|---------------------------|---|--|
| Beschreibung  | Motorisierter Pre-Stretch   | Mechanischer Pre-Stretch | Elektromagnetische Bremse | Mechanische Bremse mit Schnellriegelung | Mechanische Bremse (einfache Ausführung) |
| Pre-Stretch Level (%)   | 240 / 200 / 150   | 90 / 60 / 30             | -                         | -                                       | -  |
| Drehteller - Durchmesser (mm)   | 1.500 std. / 1.650 / 1.800 / 2.200 / 1.500 HS (offener Drehteller)                      |                          |                           |   | 1.500                                    |
| Max. Palettenhöhe (mm) inkl. Überstand an der Oberkante                 | 2.100 std. (Low) / 2.400 (Medium)   |                          |                           |   | 2.100                                    |
| Max. Palettengröße (mm)   | 800 x 1.200 - 1.550 x 1.550 (abhängig vom Drehteller-Durchmesser)                       |                          |                           |   | 800 x 1.200                              |
| Max. Beladung (kg)  | 2.400 std. (flacher Drehteller) / 1.200 HS (offener Drehteller)                         |                          |                           |   | 2.400                                    |
| Stromversorgung   | 220/240V 50/60Hz / 400V 50/60Hz / andere auf Anfrage                                    |                          |                           |   |  |
| Geschwindigkeit Drehteller  | 6 - 12 U/min (einstellbar) / 5 - 10 U/min (einstellbar) für HS - offener Drehteller     |                          |                           |   |  |
| Max. Geräuschpegel  | 72,0 dB(A)  |                          |                           |   |  |
| Betriebs-Temperatur   | 5 - 40 °C   |                          |                           |   |  |
| Details Folienrolle (max.)  | Breite 500 mm / Außen Ø 300 mm / Kern Ø 76mm (fix) / Gewicht 20 kg / Stärke bis zu 35my |                          |                           |   |  |
| Eigenschaften   | LP  | SM                       | FM                        | M                                       | EM                                       |
| Manuell + 4 Automatik-Modi  | •   | •                        | •                         | •                                       | •  |
| 9 + 1 individuelle Programme  | •   | •                        | •                         | •                                       | •  |
| Pre-Stretch System  | •   | •                        | -                         | -                                       | -  |
| Einstellbare Anlegespannung über Bedienfeld                             | •   | -                        | •                         | -                                       | -  |
| Sanft-Anlauf und -Stopp   | •   | •                        | •                         | •                                       | •  |
| Unabhängige Einstellung von Drehteller- & Schlittengeschwindigkeit      | •   | •                        | •                         | •                                       | •  |
| Bedienfeld sperrbar   | •   | •                        | •                         | •                                       | •  |
| Deckblatt-Funktion  | •   | •                        | •                         | •                                       | •  |
| Anzahl der Kopf- und Fußwicklungen einstellbar (unabhängig voneinander) | •   | •                        | •                         | •                                       | •  |
| Automatische Höhenerkennung   | •   | •                        | •                         | •                                       | •  |
| Folienüberlappung an der Oberkante (einstellbar vom Bedienfeld)         | •   | •                        | •                         | •                                       | •  |
| Einstellbare Folienüberlappung unten                                    | •   | •                        | •                         | •                                       | •  |
| Autom. Folienriss-Erkennung   | •   | -                        | -                         | -                                       | -  |
| Wickelprozess pausierbar  | •   | •                        | •                         | •                                       | •  |

## Optionen & Zubehör

- Fotozelle für dunkle oder reflektierende Oberflächen
- Standard Auffahrrampe; L=1.490mm
- verlängerte Auffahrrampe; L=1.870mm (Beladung mit Elektro-Ameise)
- Einbaurahmen zur Installation auf Bodenniveau
- Folien-Abschneidesystem (nur für LP-Schlitten)
- Folienschlitten für Netzfolie
- Wägesystem mit gesonderter Bedienung
- Ausführung für Niedrigtemperatur (-20° C)
- Rostfreie Ausführung

## Optionen & Zubehör

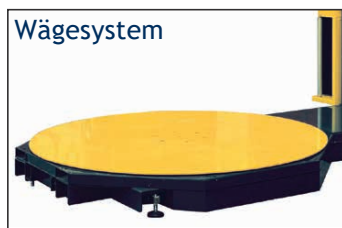

## Folienschlitten

